



## **PROJETO DE SINALIZAÇÃO VIÁRIA DE TRÂNSITO**



<b>LEGENDA</b>		<b>ASSUNTO:</b> MAPA DE LOCALIZAÇÃO		<b>ASSOCIAÇÃO MATO-GROSSENSE DOS MUNICÍPIOS</b> Coordenação de Projetos Adm. Neurilan Fraga	
<input type="checkbox"/> <b>RUAS A SEREM SINLIZADAS</b>	<b>LOCAL DO ARQUIVO:</b> SINALIZAÇÃO.DWG	<b>AUTOR DO PROJETO:</b>		<b>OBRA:</b>	PREFEITURA MUNICIPAL DE NOVA BRASILÂNDIA
	<b>DATA DE ENTREGA:</b> FEVEREIRO/2021			<b>PROPRIETÁRIO/ CNPJ:</b>	PREFEITURA MUNICIPAL DE NOVA BRASILÂNDIA
<b>ESCALA:</b> SEM ESCALA	<b>ART:</b> 000000-0	<b>REVISÃO:</b> 1º - FEVEREIRO/2021	<b>DESENHO:</b> EDUARDO C. SHIMBA JR.	<b>ENDEREÇO:</b>	MIRASSOL D'OESTE - DISTRITO SEDE
					<b>FOLHA Nº</b> <b>SIN-01</b>



<b>LEGENDA</b>		<b>ASSUNTO: MAPA DE LOCALIZAÇÃO</b>		<b>ASSOCIAÇÃO MATO-GROSSENSE DOS MUNICÍPIOS</b> Coordenação de Projetos Adm. Neurilan Fraga	
 <b>Trechos a serem sinalizados</b> *As coordenadas encontram-se em planilha anexa.	<b>LOCAL DO ARQUIVO:</b> SINALIZAÇÃO.DWG	<b>AUTOR DO PROJETO:</b>		<b>OBRA:</b>	PREFEITURA MUNICIPAL DE NOVA BRASILÂNDIA
	<b>DATA DE ENTREGA:</b> FEVEREIRO/2021			<b>PROPRIETÁRIO/ CNPJ:</b>	PREFEITURA MUNICIPAL DE NOVA BRASILÂNDIA
<b>ESCALA:</b> SEM ESCALA	<b>ART:</b> 000000-0	<b>REVISÃO:</b> 1º - FEVEREIRO/2021	<b>DESENHO:</b> EDUARDO C. SHIMBA JR.	<b>ENDEREÇO:</b>	MIRASSOL D'OESTE - DISTRITO SEDE <small>do Municipalismo</small>
					<b>FOLHA Nº</b> <b>SIN-02</b>

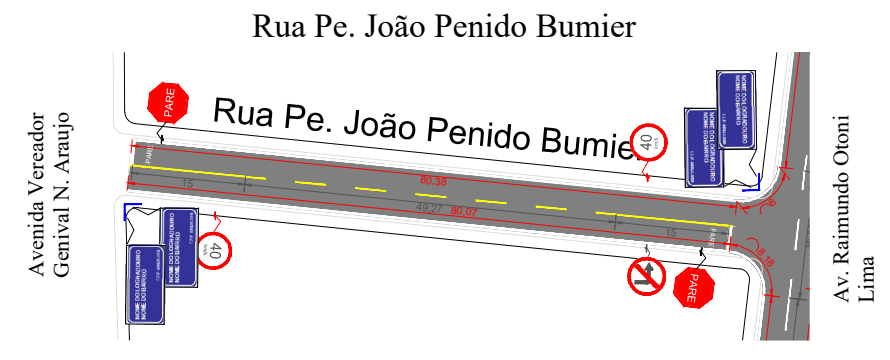
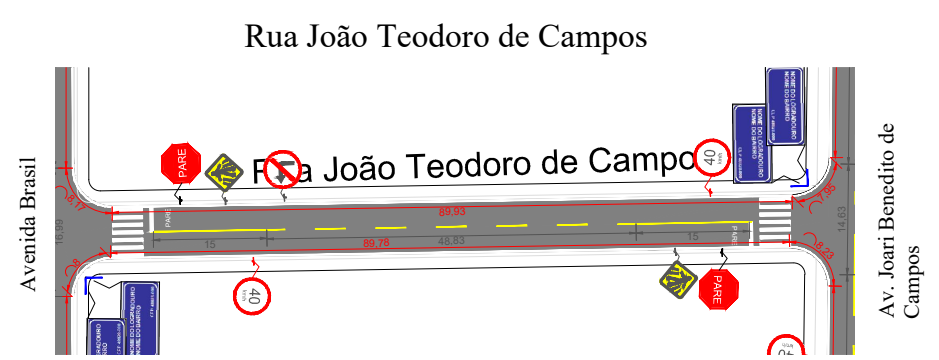
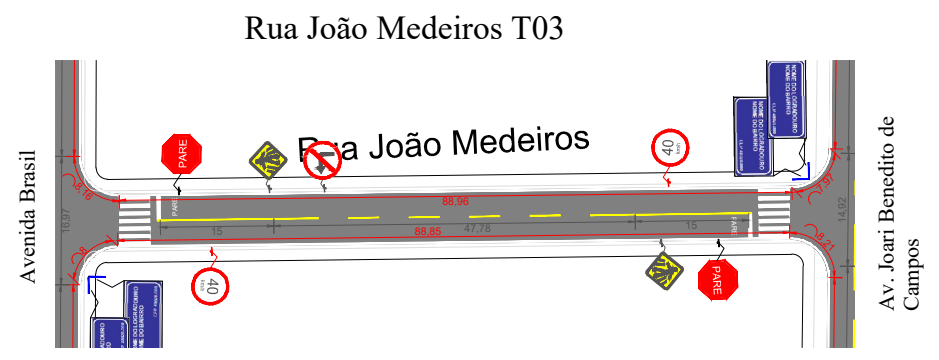
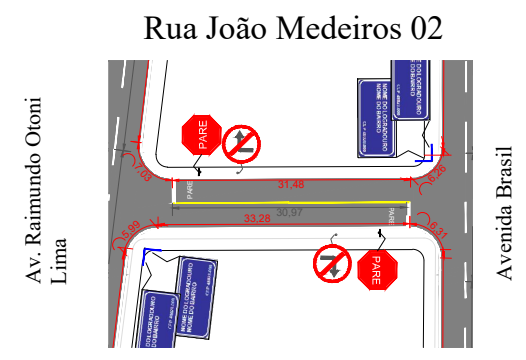
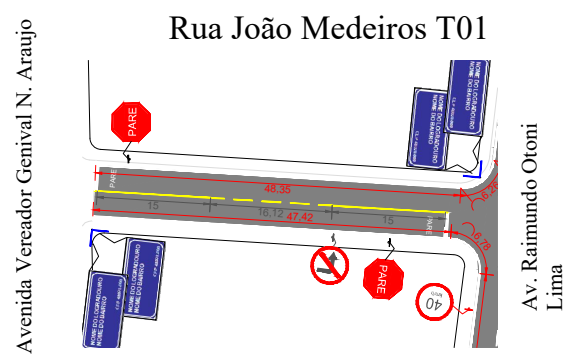
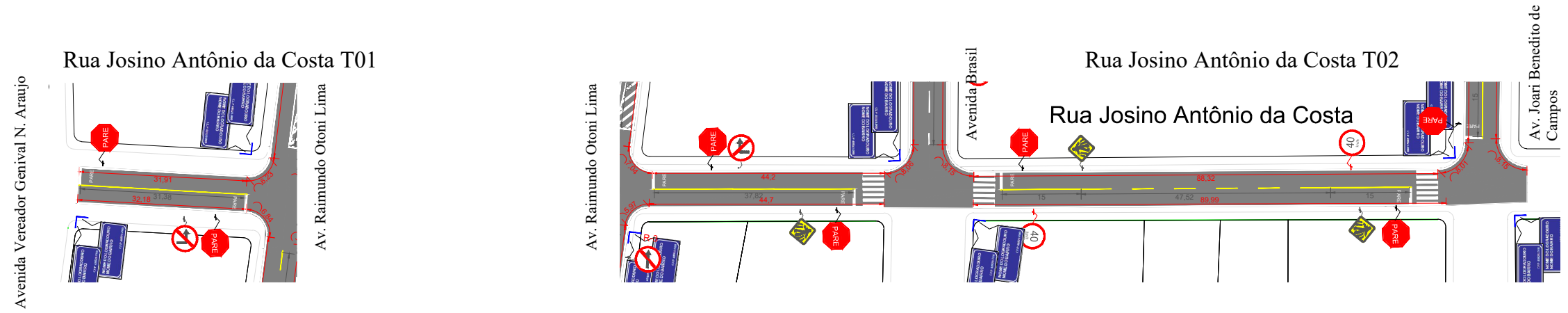

<b>LEGENDA</b>		<b>ASSUNTO: LOCAÇÃO</b>		<b>ASSOCIAÇÃO MATO-GROSSENSE DOS MUNICÍPIOS</b> Coordenação de Projetos Adm. Neurilan Fraga		
<b>Trechos a serem sinalizados</b> *As coordenadas encontram-se em planilha anexa.	<b>LOCAL DO ARQUIVO:</b> SINALIZAÇÃO.DWG	<b>AUTOR DO PROJETO:</b>		<b>OBRA:</b>	PREFEITURA MUNICIPAL DE NOVA BRASILÂNDIA	
	<b>DATA DE ENTREGA:</b> FEVEREIRO/2021			<b>PROPRIETÁRIO/ CNPJ:</b>	PREFEITURA MUNICIPAL DE NOVA BRASILÂNDIA	
<b>ESCALA:</b> SEM ESCALA	<b>ART:</b> 000000-0	<b>REVISÃO:</b> 1º - FEVEREIRO/2021	<b>DESENHO:</b> EDUARDO C. SHIMBA JR.	<b>ENDEREÇO:</b>	DISTRITO SEDE	
					 Associação Mato-grossense dos Municípios Em Defesa do Municipalismo	<b>FOLHA Nº</b> <b>SIN-03</b>

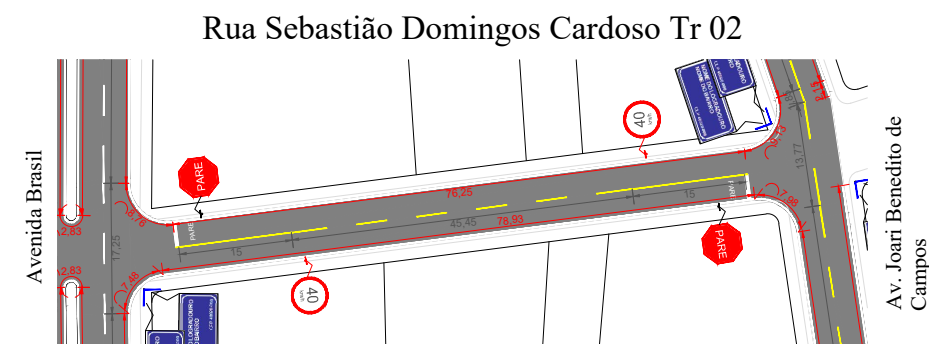
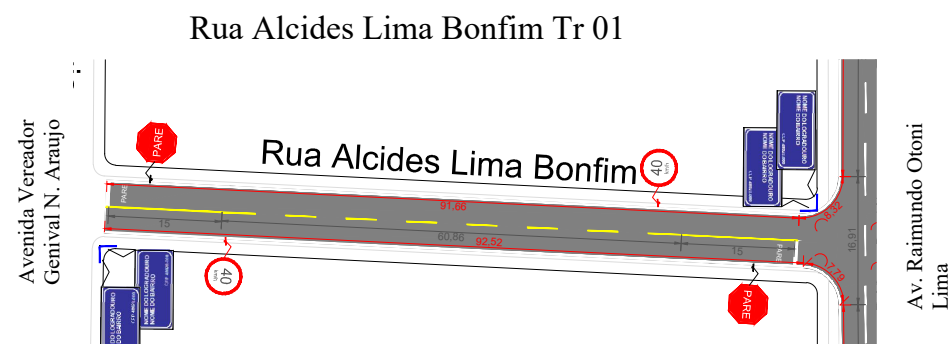
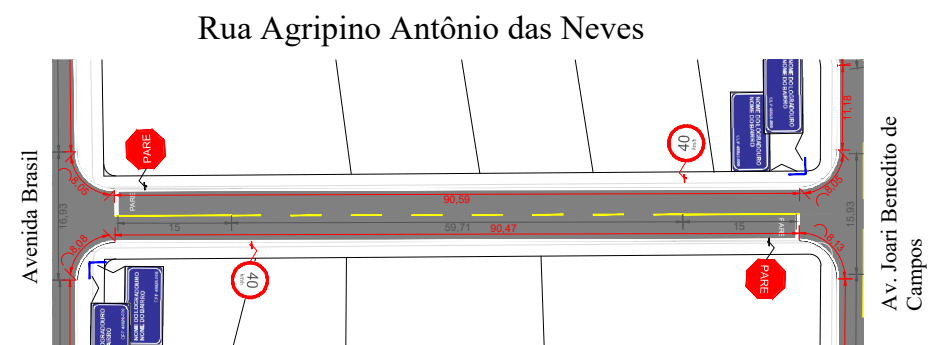
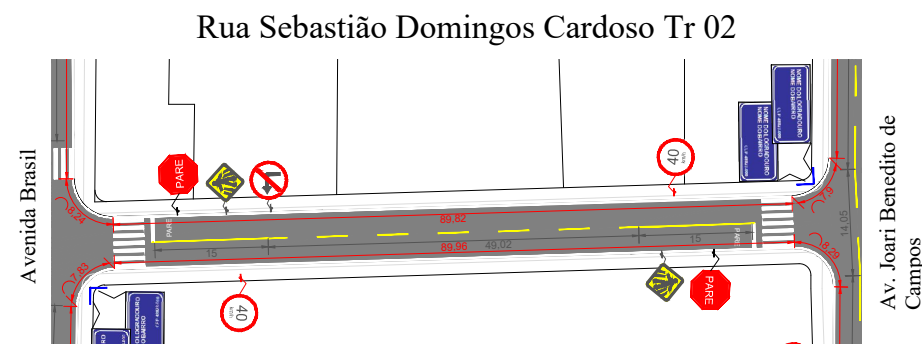
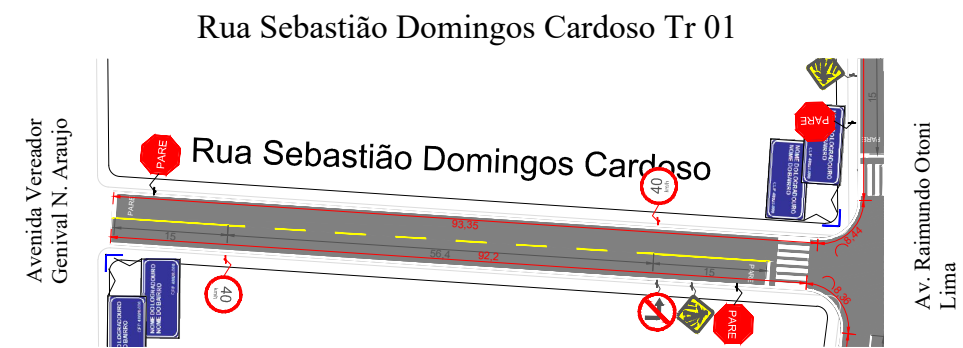
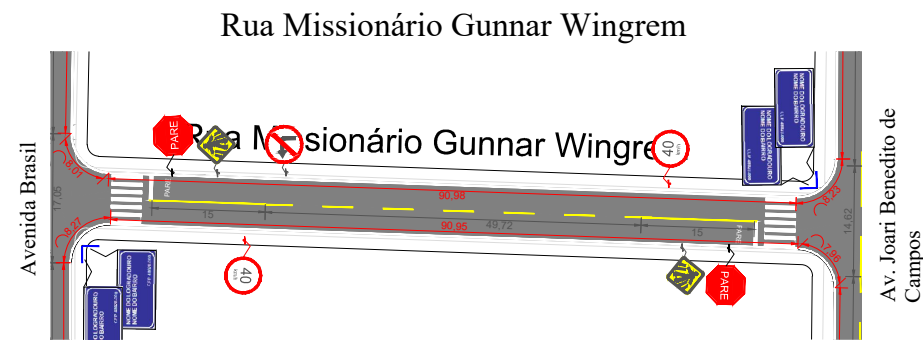

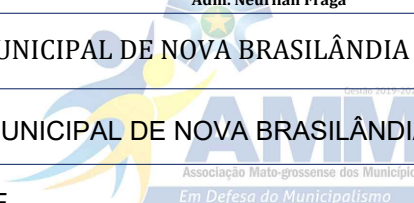
<b>LEGENDA</b>		<b>ASSUNTO: LOCAÇÃO</b>		<b>ASSOCIAÇÃO MATO-GROSSENSE DOS MUNICÍPIOS</b> Coordenação de Projetos Adm. Neurilan Fraga		
 <b>Trechos a serem sinalizados</b> *As coordenadas encontram-se em planilha anexa.	<b>LOCAL DO ARQUIVO:</b> SINALIZAÇÃO.DWG	<b>AUTOR DO PROJETO:</b>		<b>OBRA:</b>	PREFEITURA MUNICIPAL DE NOVA BRASILÂNDIA	
	<b>DATA DE ENTREGA:</b> FEVEREIRO/2021			<b>PROPRIETÁRIO/ CNPJ:</b>	PREFEITURA MUNICIPAL DE NOVA BRASILÂNDIA	
<b>ESCALA:</b> SEM ESCALA	<b>ART:</b> 000000-0	<b>REVISÃO:</b> 1º - FEVEREIRO/2021	<b>DESENHO:</b> EDUARDO C. SHIMBA JR.	<b>ENDEREÇO:</b>	DISTRITO SEDE	
						<b>FOLHA Nº</b> <b>SIN-04</b>

Rua Joaquim Bom Bacho Tr 01

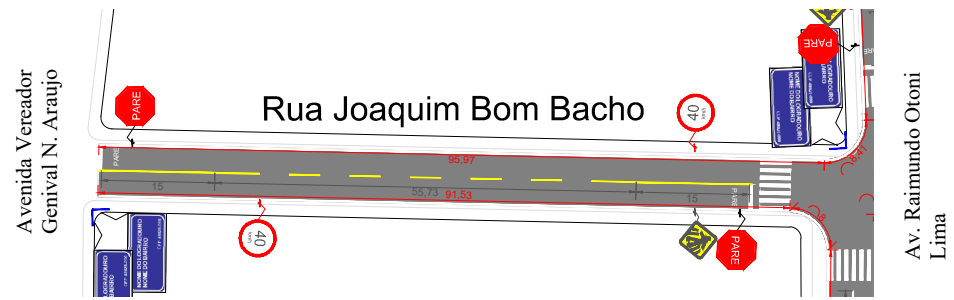

Rua Joaquim Bom Bacho Tr 02

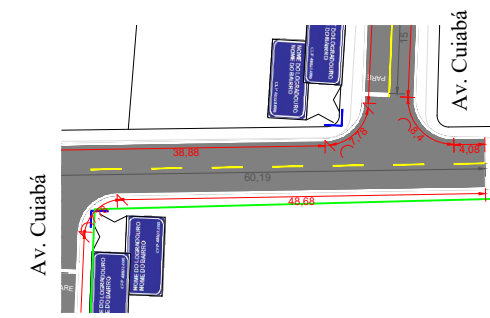
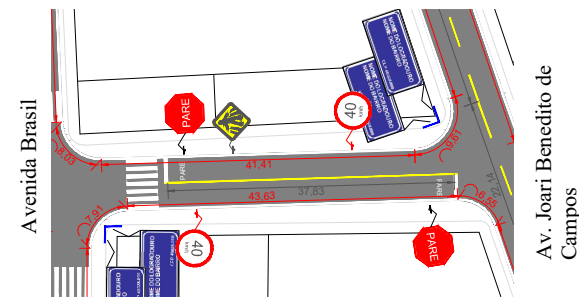

Rua Amadeu Domingues

Av. Cuiabá Tr 01

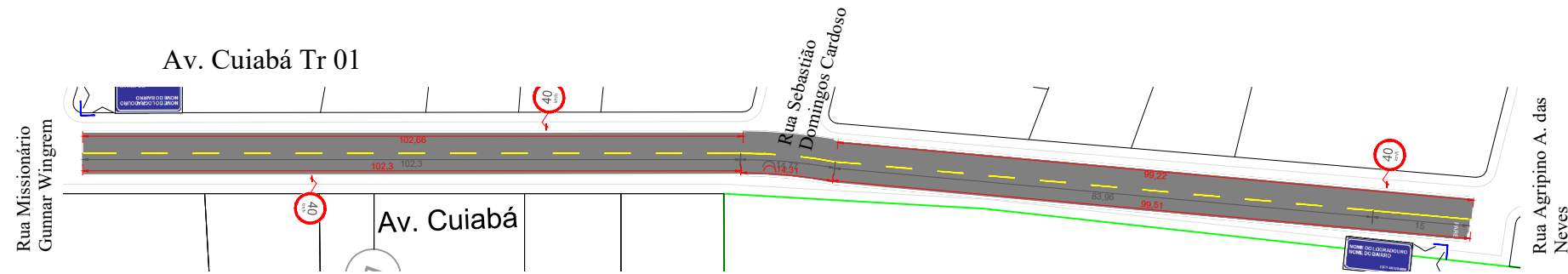

Av. Cuiabá Tr 02

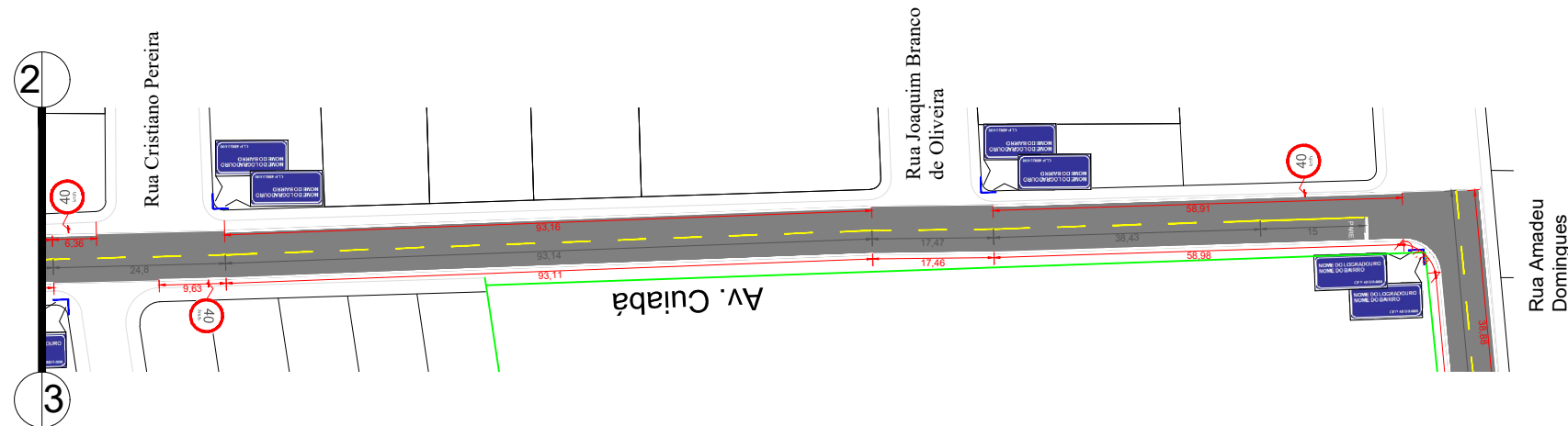
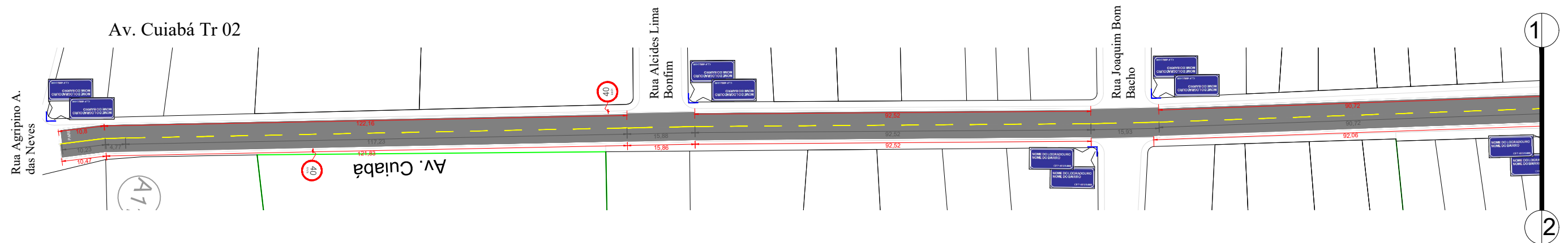

<b>LEGENDA</b>		<b>ASSUNTO: LOCAÇÃO</b>		<b>ASSOCIAÇÃO MATO-GROSSENSE DOS MUNICÍPIOS</b> Coordenação de Projetos Adm. Neurilan Fraga		
<b>Trechos a serem sinalizados</b> *As coordenadas encontram-se em planilha anexa.	<b>LOCAL DO ARQUIVO:</b> SINALIZAÇÃO.DWG	<b>AUTOR DO PROJETO:</b>		<b>OBRA:</b>	PREFEITURA MUNICIPAL DE NOVA BRASILÂNDIA	
	<b>DATA DE ENTREGA:</b> FEVEREIRO/2021			<b>PROPRIETÁRIO/ CNPJ:</b>	PREFEITURA MUNICIPAL DE NOVA BRASILÂNDIA	
<b>ESCALA:</b> SEM ESCALA	<b>ART:</b> 000000-0	<b>REVISÃO:</b> 1º - FEVEREIRO/2021	<b>DESENHO:</b> EDUARDO C. SHIMBA JR.	<b>ENDEREÇO:</b>	DISTRITO SEDE	
					 <b>FOLHA Nº</b> <b>SIN-05</b>	

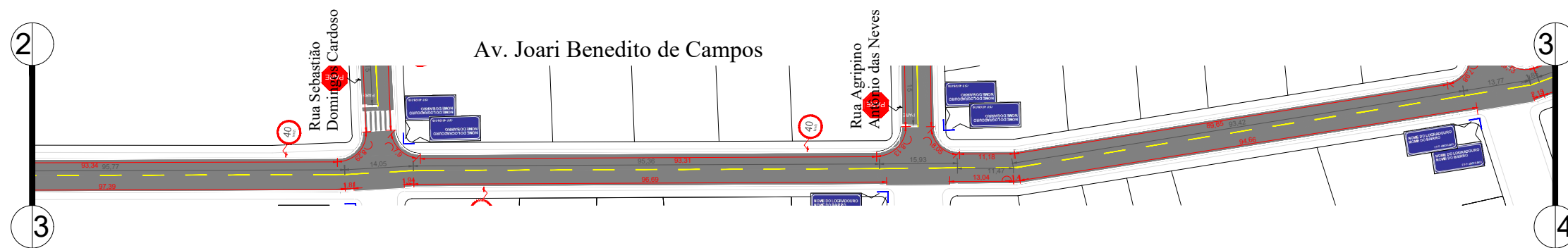
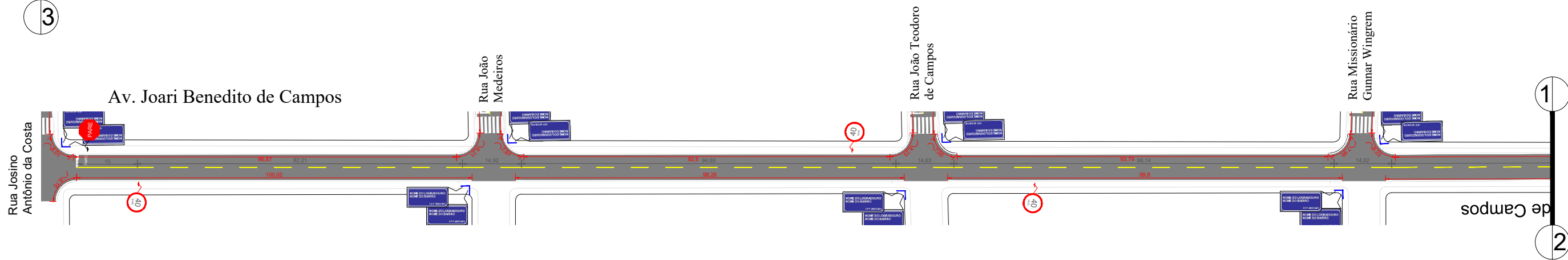
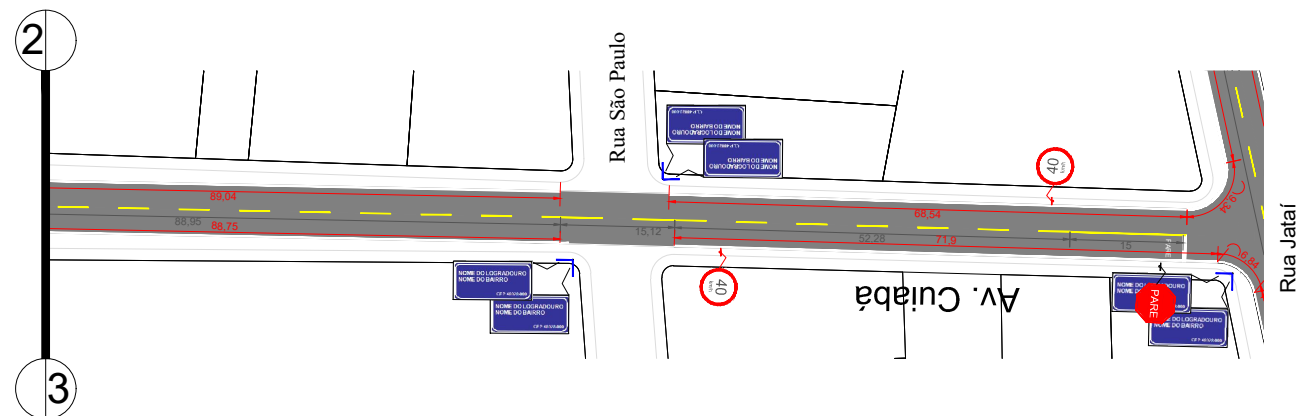
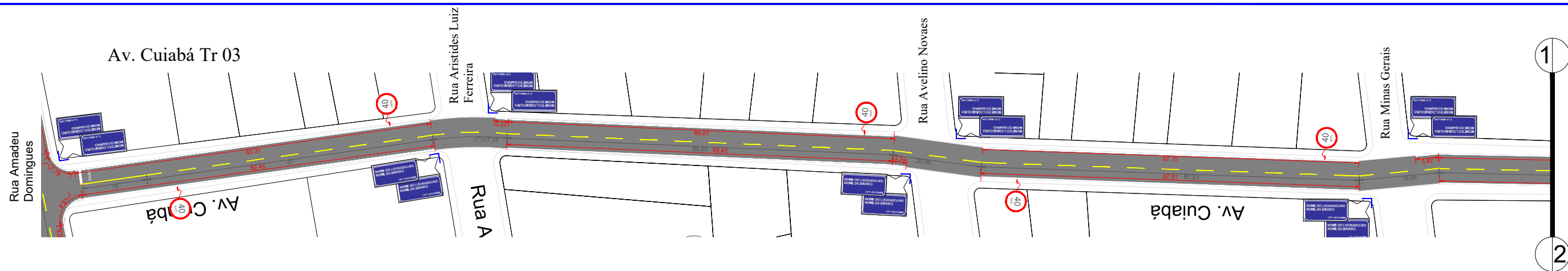

<b>LEGENDA</b>		<b>ASSUNTO: LOCAÇÃO</b>		<b>ASSOCIAÇÃO MATO-GROSSENSE DOS MUNICÍPIOS</b> Coordenação de Projetos Adm. Neurilan Fraga		
<b>Trechos a serem sinalizados</b> *As coordenadas encontram-se em planilha anexa.	<b>LOCAL DO ARQUIVO:</b> SINALIZAÇÃO.DWG	<b>AUTOR DO PROJETO:</b>		<b>OBRA:</b>	PREFEITURA MUNICIPAL DE NOVA BRASILÂNDIA	
	<b>DATA DE ENTREGA:</b> FEVEREIRO/2021			<b>PROPRIETÁRIO/ CNPJ:</b>	PREFEITURA MUNICIPAL DE NOVA BRASILÂNDIA	
<b>ESCALA:</b> SEM ESCALA	<b>ART:</b> 000000-0	<b>REVISÃO:</b> 1º - FEVEREIRO/2021	<b>DESENHO:</b> EDUARDO C. SHIMBA JR.	<b>ENDEREÇO:</b>	DISTRITO SEDE	
					 Associação Mato-grossense dos Municípios Em Defesa do Municipalismo	<b>FOLHA Nº</b> <b>SIN-06</b>

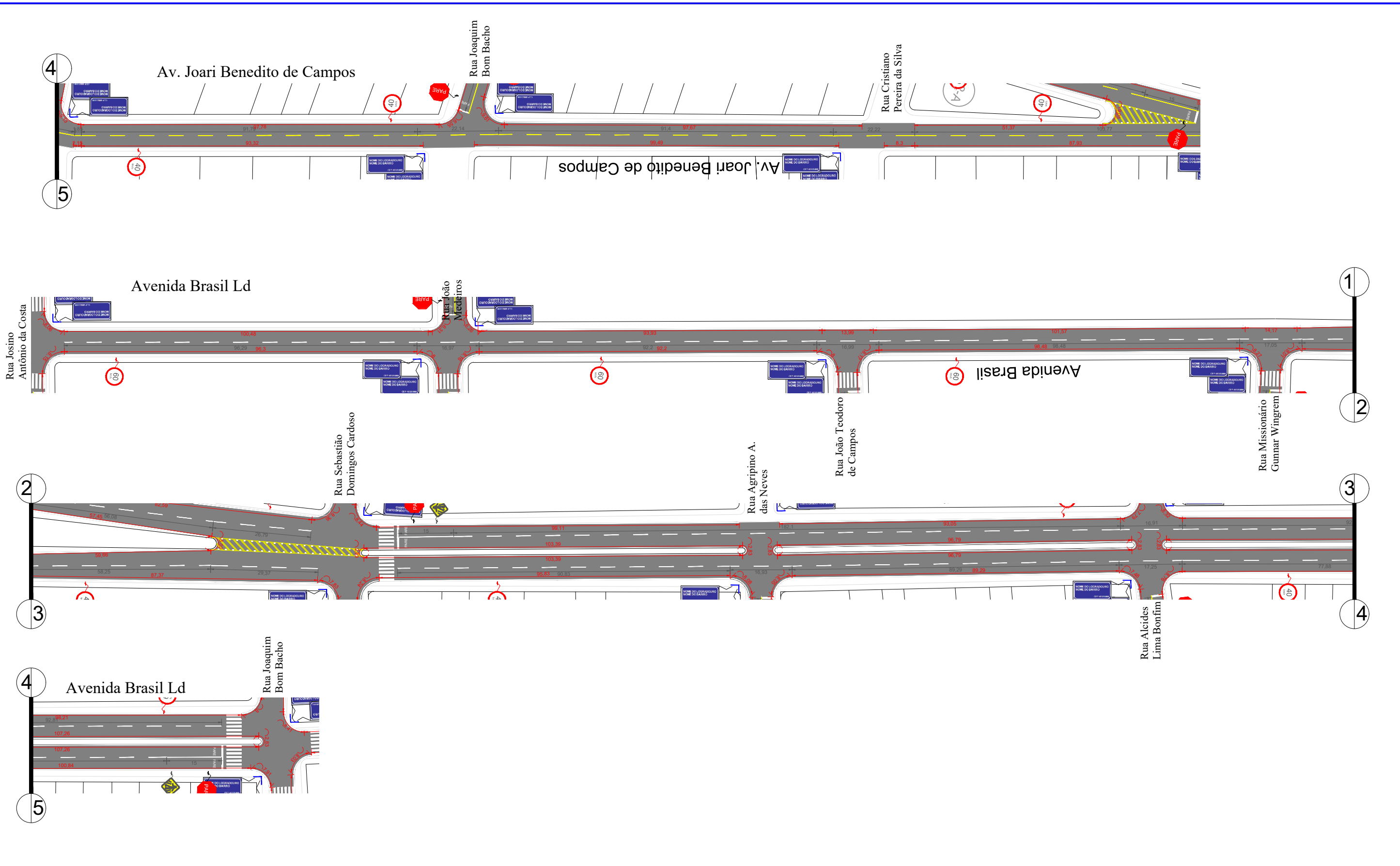

<b>LEGENDA</b>		<b>ASSUNTO: LOCAÇÃO</b>		<b>ASSOCIAÇÃO MATO-GROSSENSE DOS MUNICÍPIOS</b> Coordenação de Projetos Adm. Neurilan Fraga	
<b>Trechos a serem sinalizados</b> *As coordenadas encontram-se em planilha anexa.	<b>LOCAL DO ARQUIVO:</b> SINALIZAÇÃO.DWG	<b>AUTOR DO PROJETO:</b>		<b>OBRA:</b>	PREFEITURA MUNICIPAL DE NOVA BRASILÂNDIA
	<b>DATA DE ENTREGA:</b> FEVEREIRO/2021			<b>PROPRIETÁRIO/ CNPJ:</b>	PREFEITURA MUNICIPAL DE NOVA BRASILÂNDIA
<b>ESCALA:</b> SEM ESCALA	<b>ART:</b> 000000-0	<b>REVISÃO:</b> 1º - FEVEREIRO/2021	<b>DESENHO:</b> EDUARDO C. SHIMBA JR.	<b>ENDEREÇO:</b>	DISTRITO SEDE
					 Associação Mato-grossense dos Municípios Em Defesa do Municipalismo
					<b>FOLHA Nº</b> <b>SIN-07</b>

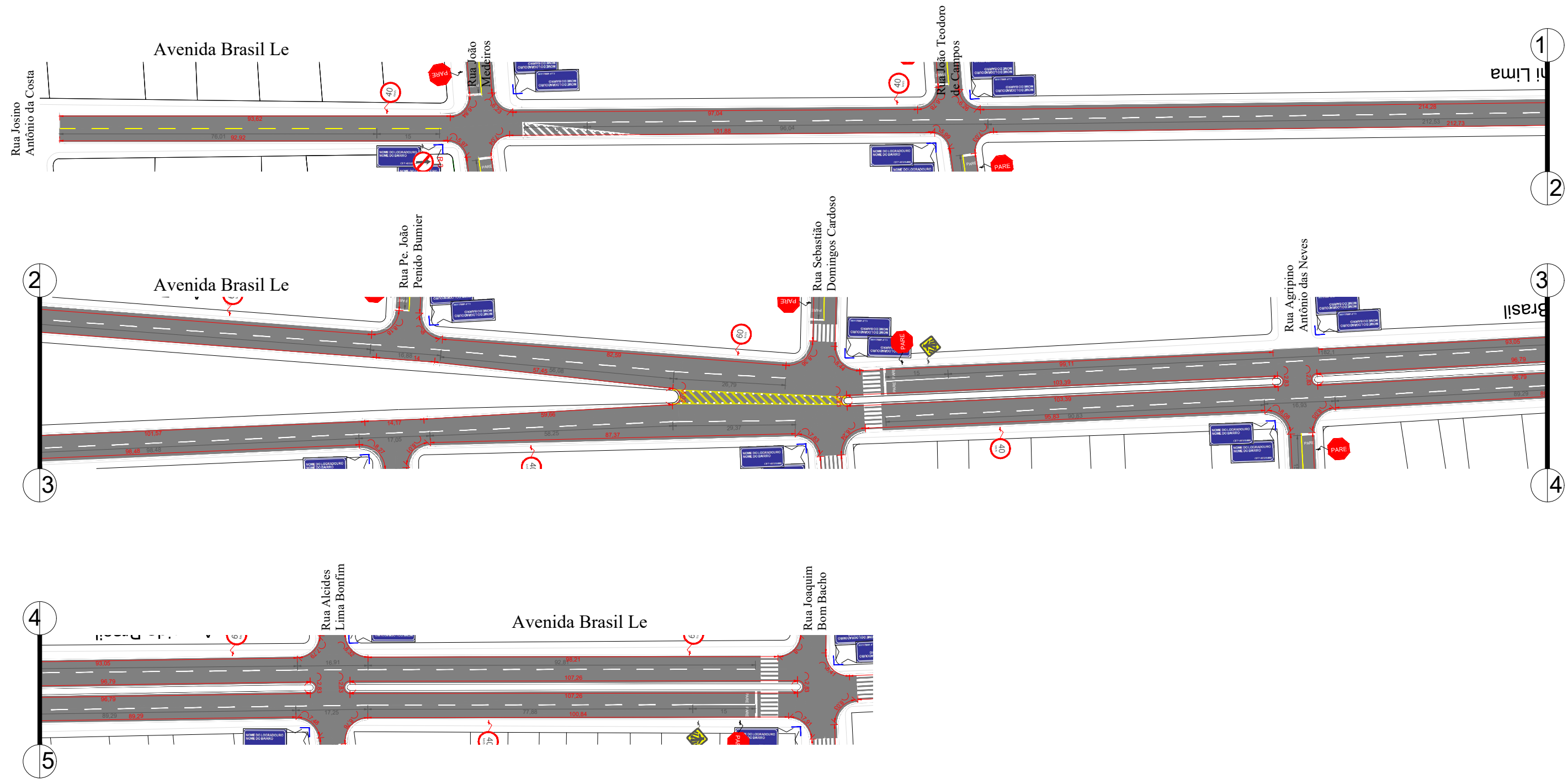

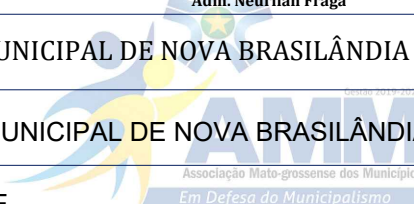
<b>LEGENDA</b>		<b>ASSUNTO: LOCAÇÃO</b>		<b>ASSOCIAÇÃO MATO-GROSSENSE DOS MUNICÍPIOS</b> Coordenação de Projetos Adm. Neurilan Fraga	
 <b>Trechos a serem sinalizados</b> *As coordenadas encontram-se em planilha anexa.	<b>LOCAL DO ARQUIVO:</b> SINALIZAÇÃO.DWG	<b>AUTOR DO PROJETO:</b>		<b>OBRA:</b>	PREFEITURA MUNICIPAL DE NOVA BRASILÂNDIA
	<b>DATA DE ENTREGA:</b> FEVEREIRO/2021			<b>PROPRIETÁRIO/ CNPJ:</b>	PREFEITURA MUNICIPAL DE NOVA BRASILÂNDIA
<b>ESCALA:</b> SEM ESCALA	<b>ART:</b> 000000-0	<b>REVISÃO:</b> 1º - FEVEREIRO/2021	<b>DESENHO:</b> EDUARDO C. SHIMBA JR.	<b>ENDEREÇO:</b>	DISTRITO SEDE
					 <b>FOLHA Nº</b> <b>SIN-08</b>



<b>LEGENDA</b>		<b>ASSUNTO: LOCAÇÃO</b>		<b>ASSOCIAÇÃO MATO-GROSSENSE DOS MUNICÍPIOS</b> Coordenação de Projetos Adm. Neurilan Fraga	
<b>Trechos a serem sinalizados</b> *As coordenadas encontram-se em planilha anexa.	<b>LOCAL DO ARQUIVO:</b> SINALIZAÇÃO.DWG	<b>AUTOR DO PROJETO:</b>		<b>OBRA:</b>	PREFEITURA MUNICIPAL DE NOVA BRASILÂNDIA
	<b>DATA DE ENTREGA:</b> FEVEREIRO/2021			<b>PROPRIETÁRIO/ CNPJ:</b>	PREFEITURA MUNICIPAL DE NOVA BRASILÂNDIA
<b>ESCALA:</b> SEM ESCALA	<b>ART:</b> 000000-0	<b>REVISÃO:</b> 1º - FEVEREIRO/2021	<b>DESENHO:</b> EDUARDO C. SHIMBA JR.	<b>ENDEREÇO:</b>	DISTRITO SEDE
					 Associação Mato-grossense dos Municípios Em Defesa do Municipalismo
					<b>FOLHA Nº</b> <b>SIN-09</b>

# Faixa de Pedestres

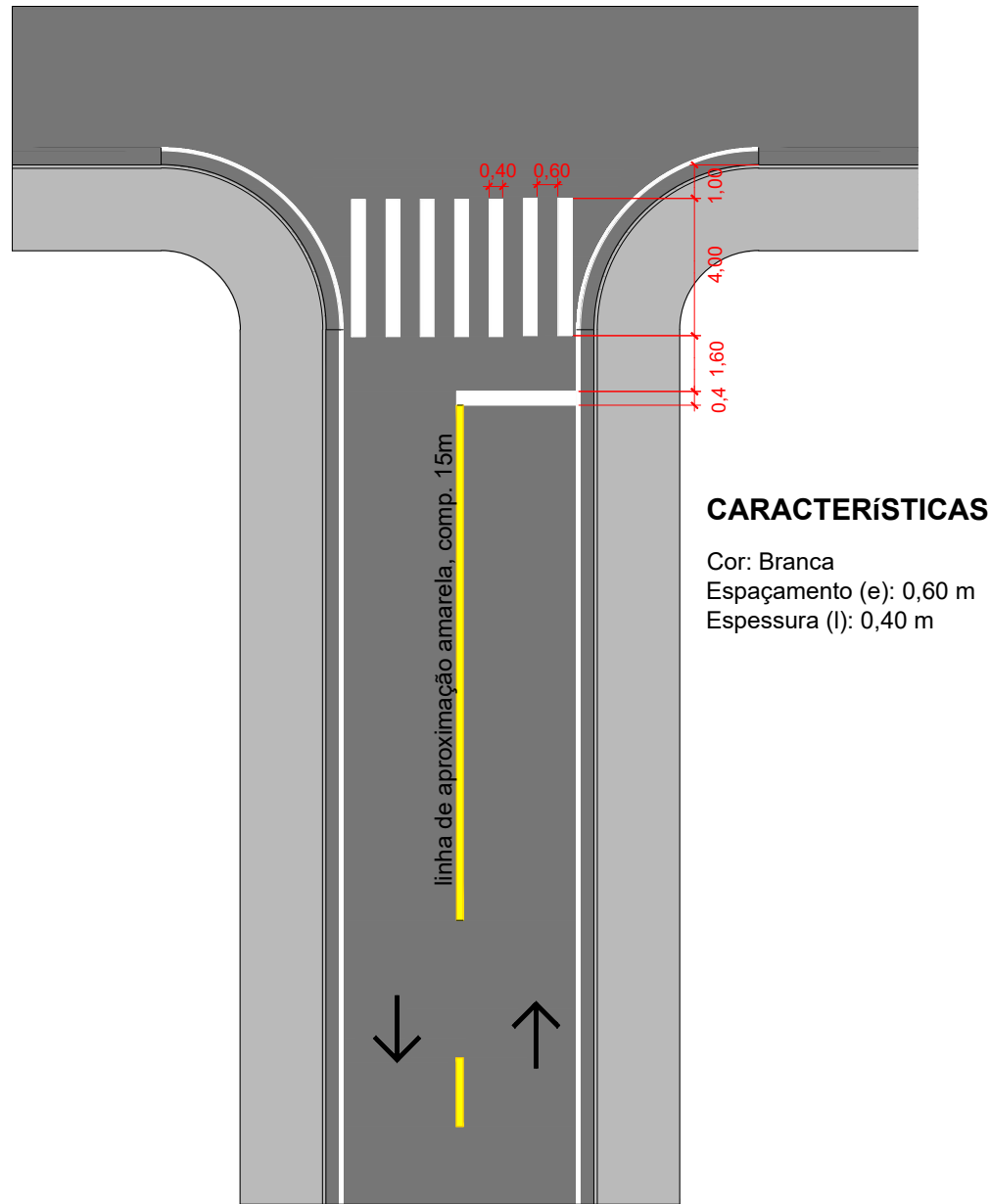

## CARACTERÍSTICAS

Cor: Branca  
 Espaçamento (e): 0,60 m  
 Espessura (l): 0,40 m

## Faixa de Pedestre

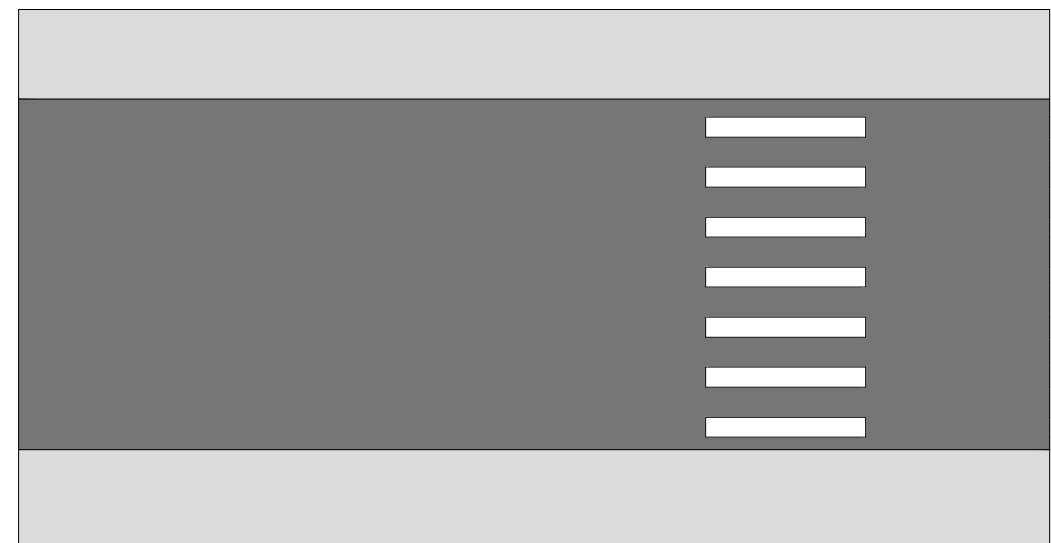

## CARACTERÍSTICAS

Cor: Branco

<b>LEGENDA</b>		<b>ASSUNTO:</b> SINALIZAÇÃO HORIZONTAL - FAIXA DE TRAVESSIA DE PEDESTRES		<b>ASSOCIAÇÃO MATO-GROSSENSE DOS MUNICÍPIOS</b> Coordenação de Projetos Adm. Neurilan Fraga	
		<b>LOCAL DO ARQUIVO:</b> SINALIZAÇÃO.DWG	<b>AUTOR DO PROJETO:</b>		
		<b>DATA DE ENTREGA:</b> FEVEREIRO/2021			
<b>ESCALA:</b> SEM ESCALA	<b>ART:</b> 000000-0	<b>REVISÃO:</b> 1º - FEVEREIRO/2021	<b>DESENHO:</b> EDUARDO C. SHIMBA JR.		<b>OBRA:</b> PREFEITURA MUNICIPAL DE NOVA BRASILÂNDIA
				<b>PROPRIETÁRIO/ CNPJ:</b>	PREFEITURA MUNICIPAL DE NOVA BRASILÂNDIA
				<b>ENDEREÇO:</b>	MIRASSOL D'OESTE - DISTRITO SEDE
					<b>FOLHA Nº</b> <b>SIN-10</b>

Legenda PARE, Linha de Retenção e Linha de Aproximação

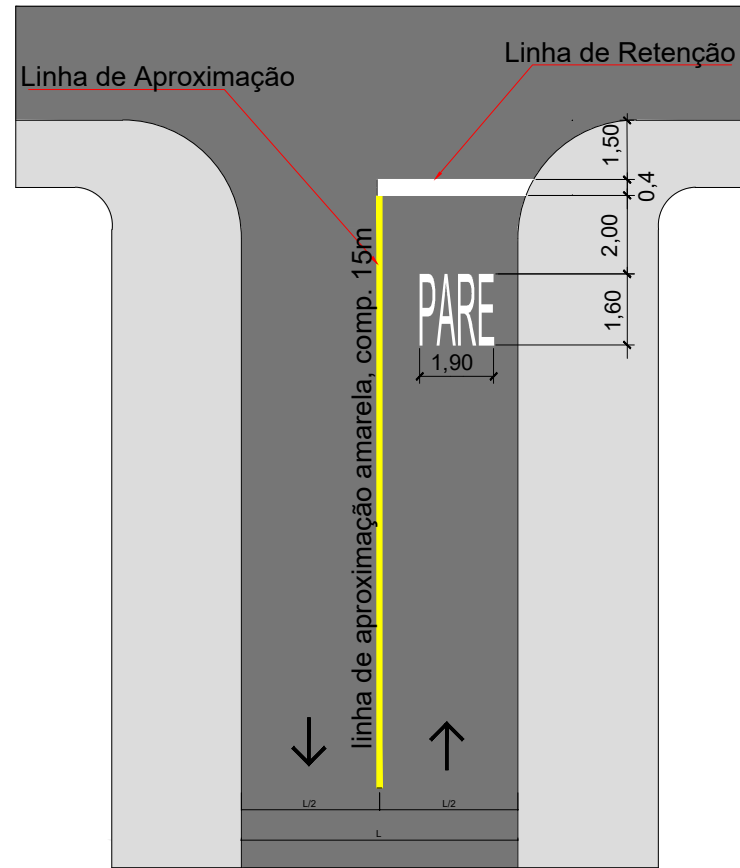

CARACTERÍSTICAS

Legenda PARE

Cor: Branco  
 Altura (a): 1,60 m  
 Largura (b): 1,90 m

Linha de Retenção

Cor: Branco  
 Espessura: 0,40 m  
 Largura: Variável

Linha Simples Seccionada (LMS-2) (mesmo sentido)

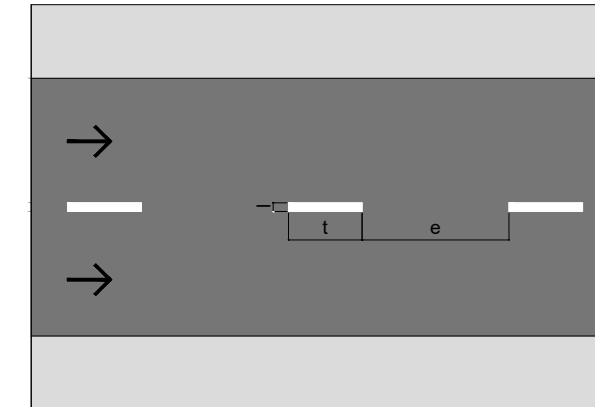

CARACTERÍSTICAS

Cor: Branco  
 Traço (t): 2,00 m  
 Espaçamento (e): 4,00 m  
 Espessura (l): 0,10 m  
 Cadência (t:e): 1:2

Linha Simples Seccionada (LFO-2) (sentidos opostos)

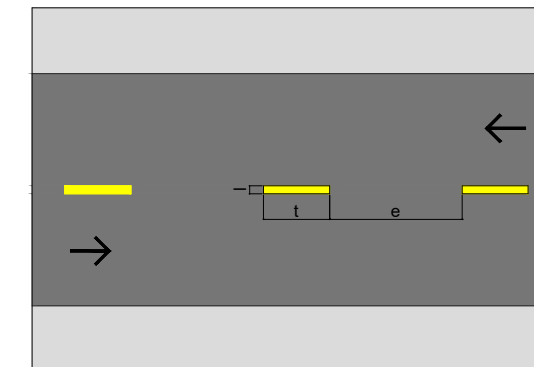

CARACTERÍSTICAS

Cor: Amarelo  
 Traço (t): 2,00 m  
 Espaçamento (e): 4,00 m  
 Espessura (l): 0,10 m  
 Cadência (t:e): 1:2

Linha de Bordo (LBO)  
 Duas faixas em cada rua indicada

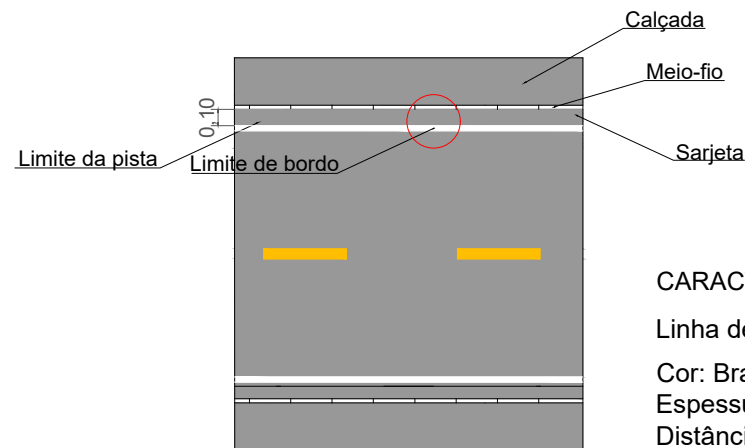

CARACTERÍSTICAS

Linha de Bordo (LBO)

Cor: Branco  
 Espessura: 0,10 m  
 Distância da Sarjeta: 0,10 m

<b>LEGENDA</b>		<b>ASSUNTO:</b> SINALIZAÇÃO HORIZONTAL - LINHA DE RETENÇÃO, LINHA DE APROXIMAÇÃO, LEGENDA PARE, LINHA SIMPLES SECCIONADA E LINHA DE BORDO		<b>ASSOCIAÇÃO MATO-GROSSENSE DOS MUNICÍPIOS</b> Coordenação de Projetos Adm. Neurilan Fraga	
		<b>LOCAL DO ARQUIVO:</b> SINALIZAÇÃO.DWG	<b>AUTOR DO PROJETO:</b>	<b>OBRA:</b>	PREFEITURA MUNICIPAL DE NOVA BRASILÂNDIA
		<b>DATA DE ENTREGA:</b> FEVEREIRO/2021		<b>PROPRIETÁRIO/ CNPJ:</b>	PREFEITURA MUNICIPAL DE NOVA BRASILÂNDIA
<b>ESCALA:</b> SEM ESCALA	<b>ART:</b> 000000-0	<b>REVISÃO:</b> 1º - FEVEREIRO/2021	<b>DESENHO:</b> EDUARDO C. SHIMBA JR.	<b>ENDEREÇO:</b>	MIRASSOL D'OESTE - DISTRITO SEDE
					<b>FOLHA Nº</b> <b>SIN-11</b>

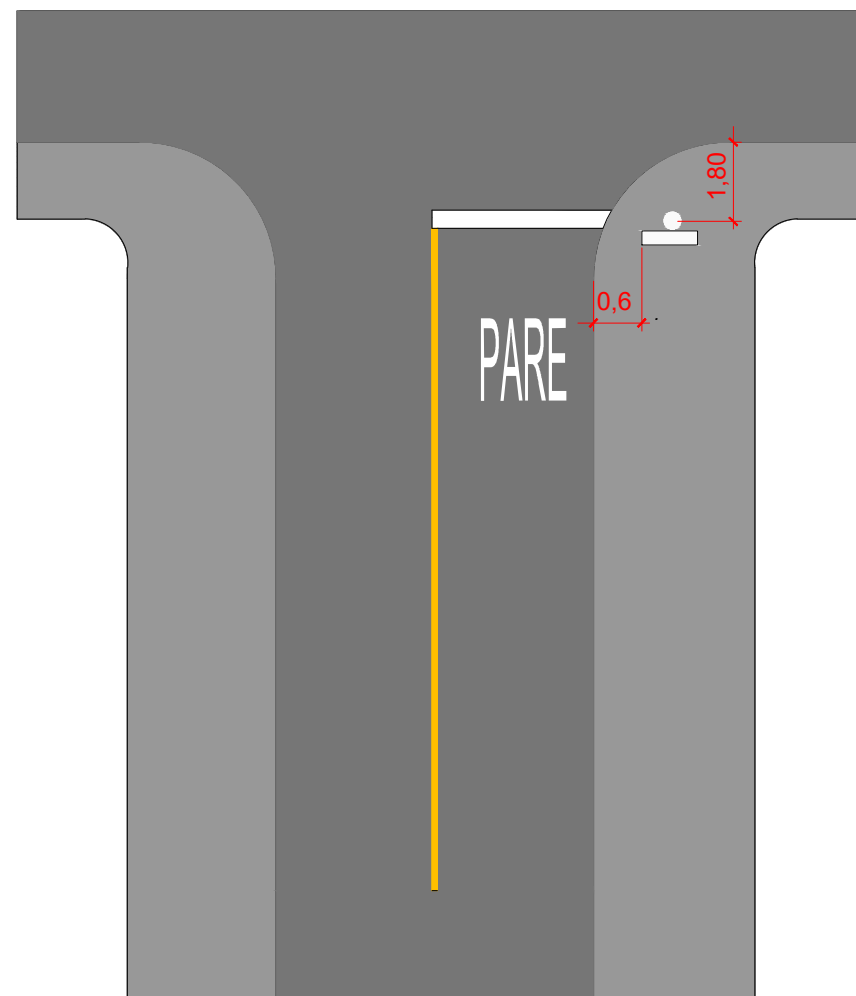

### R-1 Parada Obrigatória



#### CORES

Fundo: Vermelho Refletivo  
 Orla Interna: Branco Refletivo  
 Orla Externa: Vermelho Refletivo  
 Letras: Branco Refletivo  
 Verso: Preto Fosco

#### DIMENSÕES

Lado: 350 mm  
 Orla Interna: 20 mm  
 Orla Externa: 10 mm  
 Altura da Letra: 101 mm

As placas devem fazer ângulo de 93° com o sentido do tráfego

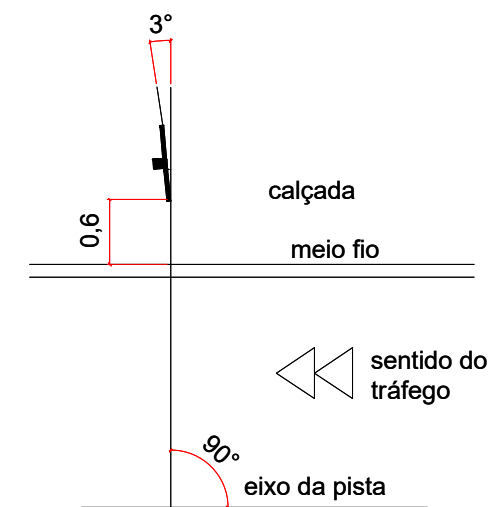

**PLANTA DE TOPO**

### Fundação das Placas Verticais

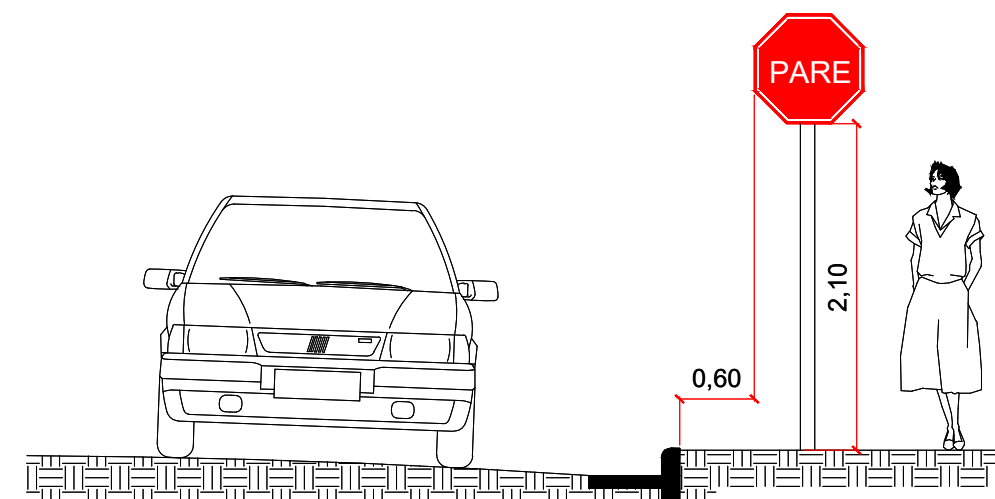
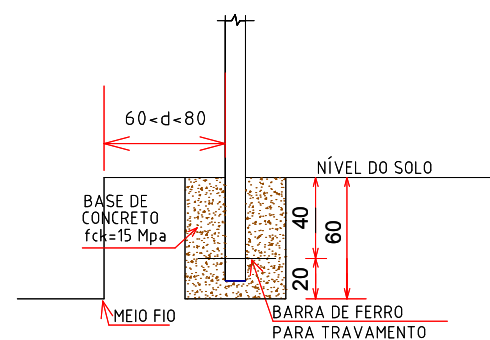

**VISTA FRONTAL**

<b>LEGENDA</b>		<b>ASSUNTO:</b> SINALIZAÇÃO VERTICAL - PLACA R-1 (PARADA OBRIGATÓRIA)		<b>ASSOCIAÇÃO MATO-GROSSENSE DOS MUNICÍPIOS</b> Coordenação de Projetos Adm. Neurilan Fraga	
		<b>LOCAL DO ARQUIVO:</b> SINALIZAÇÃO.DWG	<b>AUTOR DO PROJETO:</b>		<b>OBRA:</b> PREFEITURA MUNICIPAL DE NOVA BRASILÂNDIA
		<b>DATA DE ENTREGA:</b> FEVEREIRO/2021			<b>PROPRIETÁRIO/ CNPJ:</b> PREFEITURA MUNICIPAL DE NOVA BRASILÂNDIA
<b>ESCALA:</b> SEM ESCALA	<b>ART:</b> 000000-0	<b>REVISÃO:</b> 1° - FEVEREIRO/2021	<b>DESENHO:</b> EDUARDO C. SHIMBA JR.		<b>ENDEREÇO:</b> MIRASSOL D'OESTE - DISTRITO SEDE
					<b>FOLHA Nº</b> <b>SIN-12</b>

## R-19 Velocidade Máxima Permitida



### CORES

Fundo: Branco Refletivo  
 Orla: Vermelho Refletivo  
 Algarismo: Preto  
 Legenda: Preta  
 Verso: Preto Fosco

### DIMENSÕES

Diâmetro: 500 mm  
 Orla: 50 mm  
 Algarismo (40): 200 mm  
 Letra (Km/h): 44 mm

As placas devem fazer ângulo de 93° com o sentido do tráfego

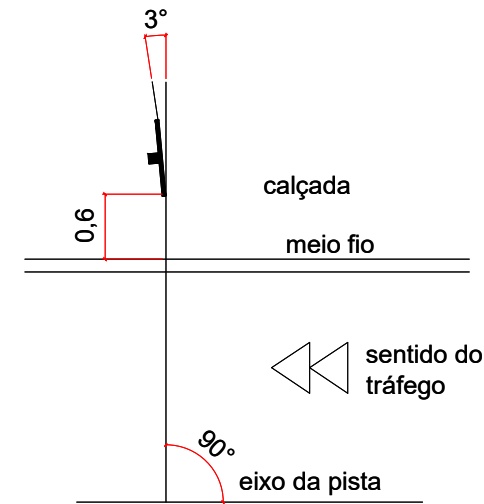

**PLANTA DE TOPO**

## Fundação das Placas Verticais

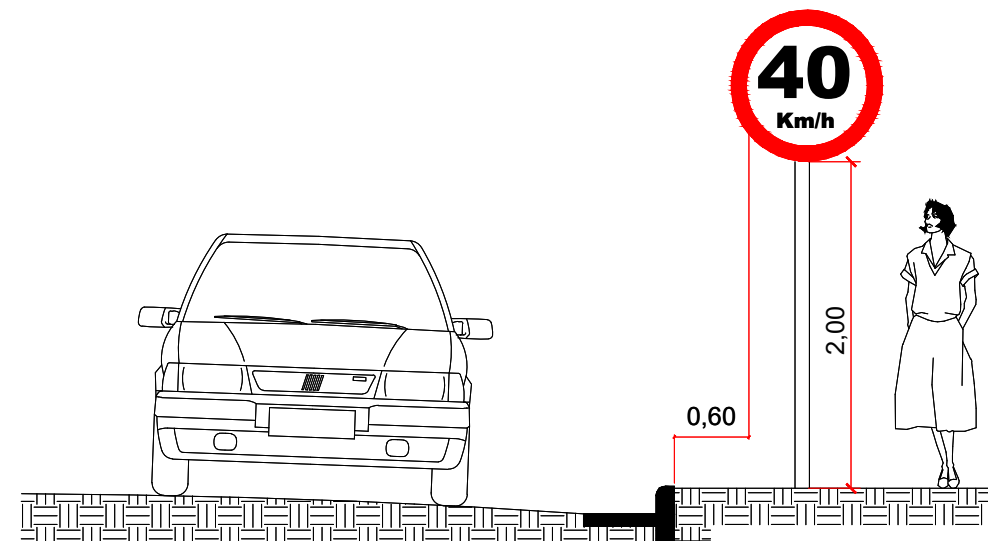
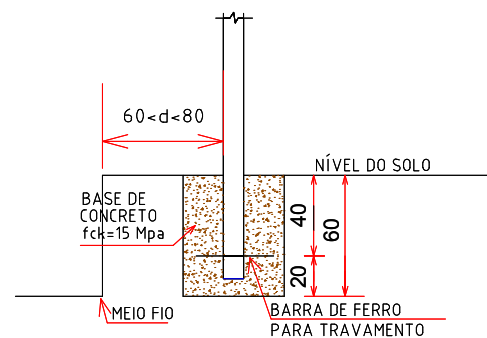

**VISTA FRONTAL**

<b>LEGENDA</b>		<b>ASSUNTO:</b> SINALIZAÇÃO VERTICAL - PLACA R-19 (VELOCIDADE MÁXIMA PERMITIDA)		<b>ASSOCIAÇÃO MATO-GROSSENSE DOS MUNICÍPIOS</b> Coordenação de Projetos Adm. Neurilan Fraga	
		<b>LOCAL DO ARQUIVO:</b> SINALIZAÇÃO.DWG	<b>AUTOR DO PROJETO:</b>	<b>OBRA:</b>	PREFEITURA MUNICIPAL DE NOVA BRASILÂNDIA
		<b>DATA DE ENTREGA:</b> FEVEREIRO/2021		<b>PROPRIETÁRIO/ CNPJ:</b>	PREFEITURA MUNICIPAL DE NOVA BRASILÂNDIA
<b>ESCALA:</b> SEM ESCALA	<b>ART:</b> 000000-0	<b>REVISÃO:</b> 1° - FEVEREIRO/2021	<b>DESENHO:</b> EDUARDO C. SHIMBA JR.	<b>ENDEREÇO:</b>	MIRASSOL D'OESTE - DISTRITO SEDE
					<b>FOLHA Nº</b> <b>SIN-13</b>

R-4a Proibido virar à esquerda



**CORES**  
 Fundo: Branco Refletivo  
 Orla: Vermelho Refletivo  
 Algarismo: Preto  
 Legenda: Preta  
 Verso: Preto Fosco

**DIMENSÕES**  
 Diâmetro: 500 mm  
 Orla: 50 mm  
 Algarismo (40): 200 mm  
 Letra (Km/h): 44 mm

As placas devem fazer ângulo de 93° com o sentido do tráfego

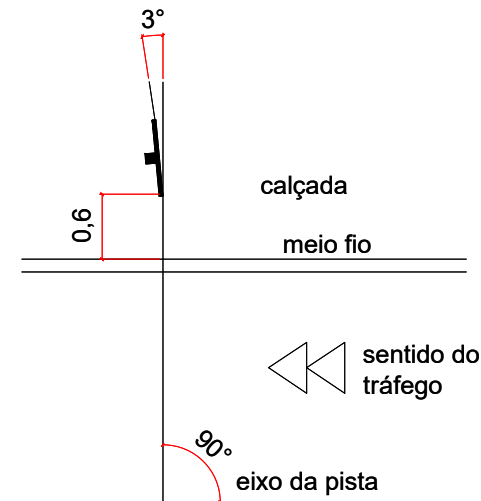

**PLANTA DE TOPO**

Fundação das Placas Verticais

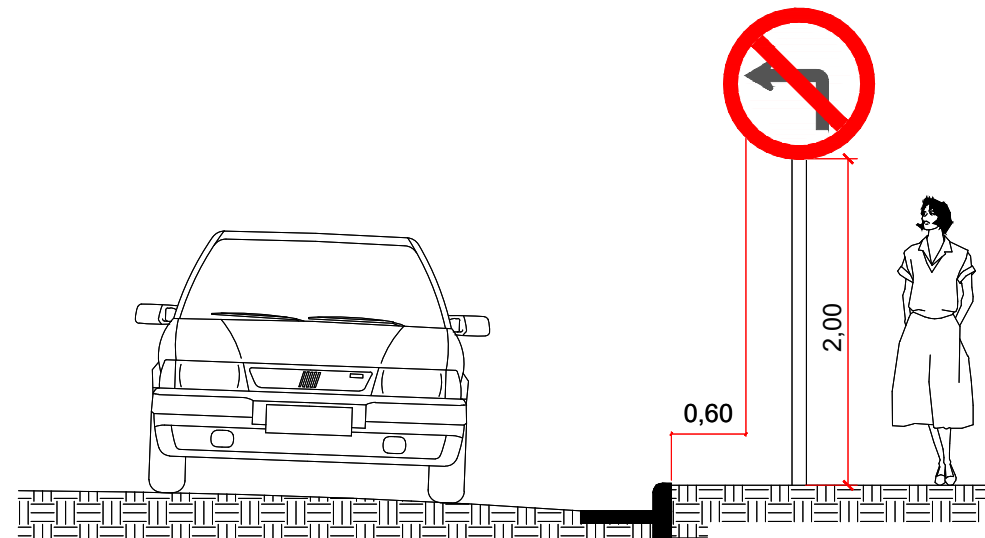
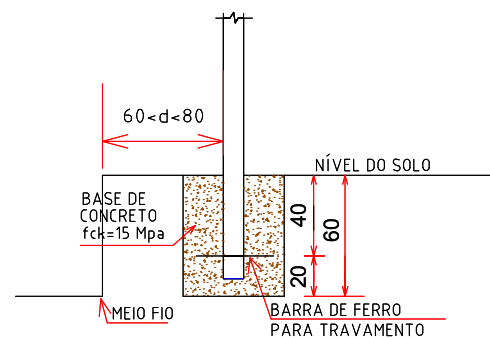

**VISTA FRONTAL**

<b>LEGENDA</b>		<b>ASSUNTO:</b> SINALIZAÇÃO VERTICAL - PLACA R-4b (PROIBIDO VIRAR À ESQUERDA)		<b>ASSOCIAÇÃO MATO-GROSSENSE DOS MUNICÍPIOS</b> Coordenação de Projetos Adm. Neurilan Fraga	
		<b>LOCAL DO ARQUIVO:</b> SINALIZAÇÃO.DWG	<b>AUTOR DO PROJETO:</b>	<b>OBRA:</b>	PREFEITURA MUNICIPAL DE NOVA BRASILÂNDIA
		<b>DATA DE ENTREGA:</b> FEVEREIRO/2021		<b>PROPRIETÁRIO/ CNPJ:</b>	PREFEITURA MUNICIPAL DE NOVA BRASILÂNDIA
<b>ESCALA:</b> SEM ESCALA	<b>ART:</b> 000000-0	<b>REVISÃO:</b> 1° - FEVEREIRO/2021	<b>DESENHO:</b> EDUARDO C. SHIMBA JR.	<b>ENDEREÇO:</b>	MIRASSOL D'OESTE - DISTRITO SEDE
					<b>FOLHA Nº</b> <b>SIN-14</b>

R-4b Proibido virar à direita



**CORES**  
 Fundo: Branco Refletivo  
 Orla: Vermelho Refletivo  
 Algarismo: Preto  
 Legenda: Preta  
 Verso: Preto Fosco

**DIMENSÕES**  
 Diâmetro: 500 mm  
 Orla: 50 mm  
 Algarismo (40): 200 mm  
 Letra (Km/h): 44 mm

As placas devem fazer ângulo de 93° com o sentido do tráfego

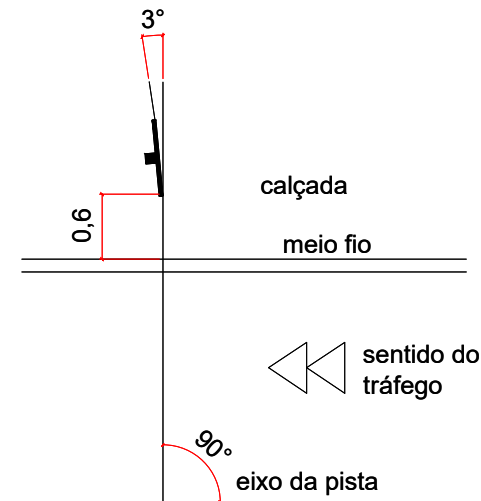

**PLANTA DE TOPO**

Fundação das Placas Verticais

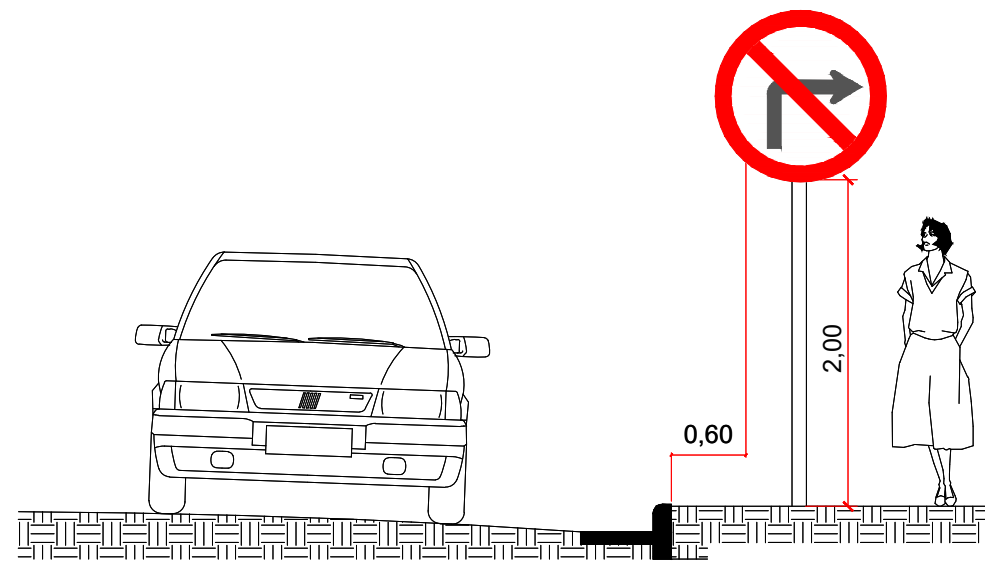
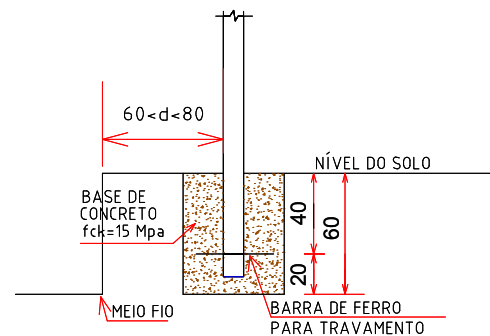

**VISTA FRONTAL**

<b>LEGENDA</b>		<b>ASSUNTO:</b> SINALIZAÇÃO VERTICAL - PLACA R-4b (PROIBIDO VIRAR À DIREITA)		<b>ASSOCIAÇÃO MATO-GROSSENSE DOS MUNICÍPIOS</b> Coordenação de Projetos Adm. Neurilan Fraga	
		<b>LOCAL DO ARQUIVO:</b> SINALIZAÇÃO.DWG	<b>AUTOR DO PROJETO:</b>	<b>OBRA:</b>	PREFEITURA MUNICIPAL DE NOVA BRASILÂNDIA
		<b>DATA DE ENTREGA:</b> FEVEREIRO/2021		<b>PROPRIETÁRIO/ CNPJ:</b>	PREFEITURA MUNICIPAL DE NOVA BRASILÂNDIA
<b>ESCALA:</b> SEM ESCALA	<b>ART:</b> 000000-0	<b>REVISÃO:</b> 1° - FEVEREIRO/2021	<b>DESENHO:</b> EDUARDO C. SHIMBA JR.	<b>ENDEREÇO:</b>	MIRASSOL D'OESTE - DISTRITO SEDE
					<b>FOLHA Nº</b> <b>SIN-15</b>

### R-3 Sentido proibido



**CORES**  
 Fundo: Branco Refletivo  
 Orla: Vermelho Refletivo  
 Algarismo: Preto  
 Legenda: Preta  
 Verso: Preto Fosco

**DIMENSÕES**  
 Diâmetro: 500 mm  
 Orla: 50 mm  
 Algarismo (40): 200 mm  
 Letra (Km/h): 44 mm

As placas devem fazer ângulo de 93° com o sentido do tráfego

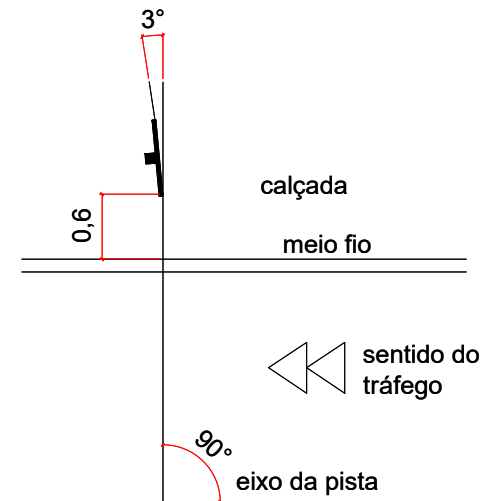

**PLANTA DE TOPO**

### Fundação das Placas Verticais

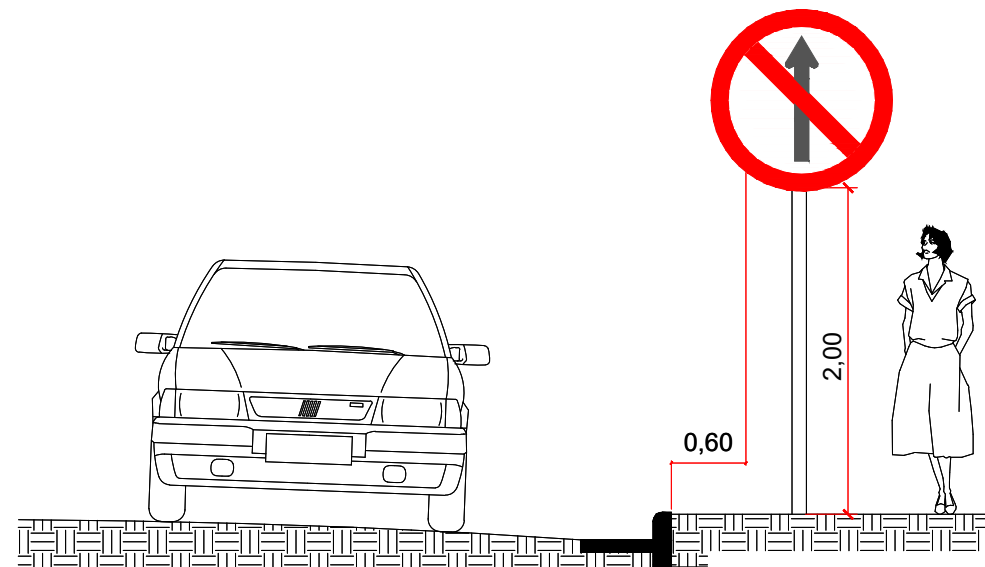
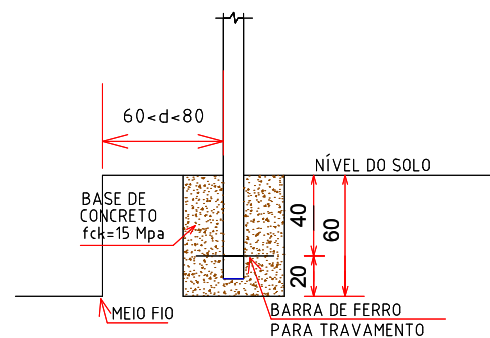

**VISTA FRONTAL**

<b>LEGENDA</b>		<b>ASSUNTO:</b> SINALIZAÇÃO VERTICAL - PLACA R-3 (SENTIDO PROIBIDO)		<b>ASSOCIAÇÃO MATO-GROSSENSE DOS MUNICÍPIOS</b> Coordenação de Projetos Adm. Neurilan Fraga	
		<b>LOCAL DO ARQUIVO:</b> SINALIZAÇÃO.DWG	<b>AUTOR DO PROJETO:</b>	<b>OBRA:</b>	PREFEITURA MUNICIPAL DE NOVA BRASILÂNDIA
		<b>DATA DE ENTREGA:</b> FEVEREIRO/2021		<b>PROPRIETÁRIO/ CNPJ:</b>	PREFEITURA MUNICIPAL DE NOVA BRASILÂNDIA
<b>ESCALA:</b> SEM ESCALA	<b>ART:</b> 000000-0	<b>REVISÃO:</b> 1° - FEVEREIRO/2021	<b>DESENHO:</b> EDUARDO C. SHIMBA JR.	<b>ENDEREÇO:</b>	MIRASSOL D'OESTE - DISTRITO SEDE
					<b>FOLHA Nº</b> <b>SIN-16</b>

# A-32b Passagem Sinalizada de Pedestres



## CORES

Fundo: Amarelo  
 Orla Externa: Amarelo  
 Orla Interna: Preto  
 Símbolo: Preto  
 Verso: Preto Fosco

## DIMENSÕES

Lado: 450 mm  
 Orla Interna: 18 mm  
 Orla Externa: 09 mm

## Fundação das Placas Verticais

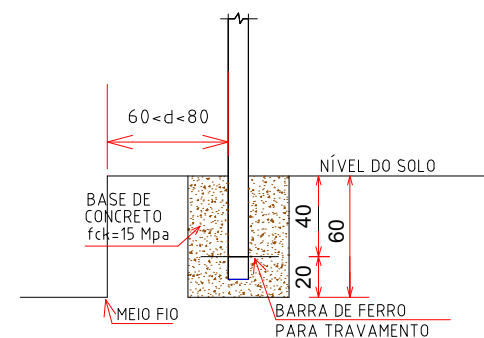

As placas devem fazer ângulo de 93° com o sentido do tráfego

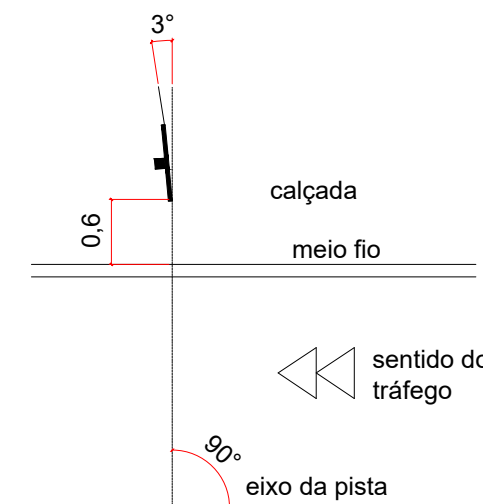

**PLANTA DE TOPO**

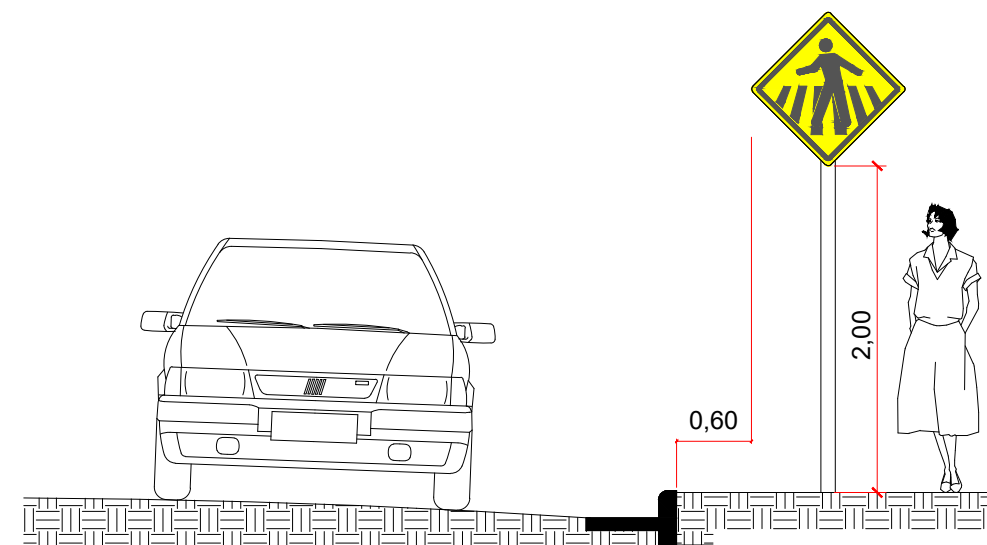

**VISTA FRONTAL**

<b>LEGENDA</b>		<b>ASSUNTO:</b> SINALIZAÇÃO VERTICAL - PLACA A-32b (PASSAGEM SINALIZADA DE PEDESTRES)			<b>ASSOCIAÇÃO MATO-GROSSENSE DOS MUNICÍPIOS</b> Coordenação de Projetos Adm. Neurilan Fraga	
		<b>LOCAL DO ARQUIVO:</b> SINALIZAÇÃO.DWG	<b>AUTOR DO PROJETO:</b>		<b>OBRA:</b>	PREFEITURA MUNICIPAL DE NOVA BRASILÂNDIA
		<b>DATA DE ENTREGA:</b> FEVEREIRO/2021			<b>PROPRIETÁRIO/ CNPJ:</b>	PREFEITURA MUNICIPAL DE NOVA BRASILÂNDIA
<b>ESCALA:</b> SEM ESCALA	<b>ART:</b> 000000-0	<b>REVISÃO:</b> 1° - FEVEREIRO/2021	<b>DESENHO:</b> EDUARDO C. SHIMBA JR.		<b>ENDEREÇO:</b>	MIRASSOL D'OESTE - DISTRITO SEDE

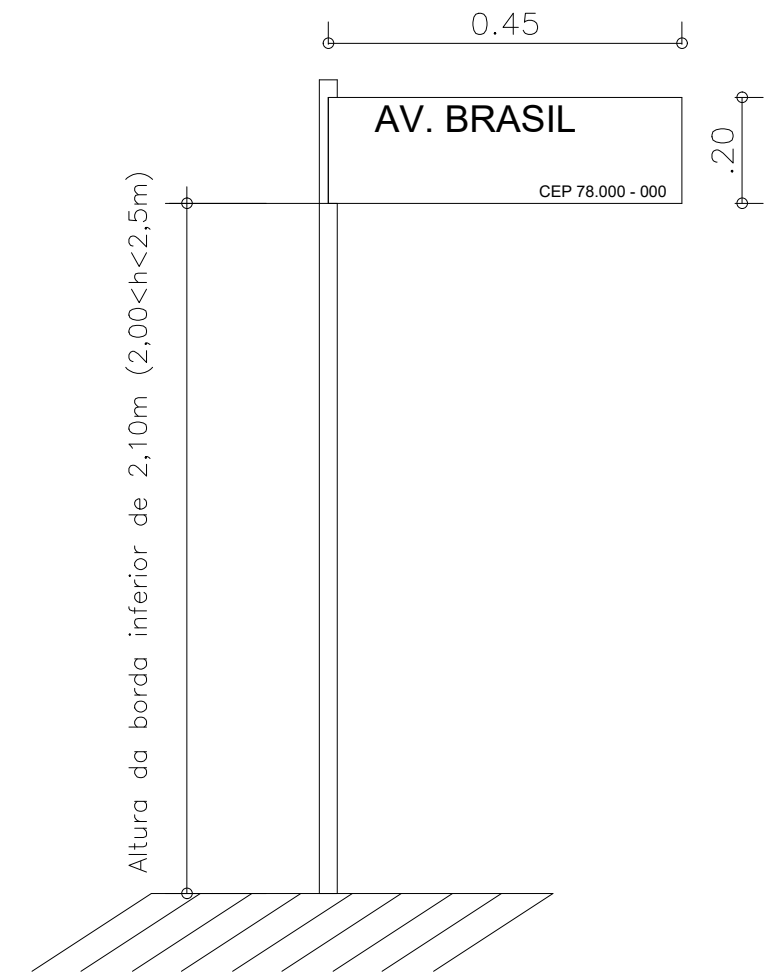
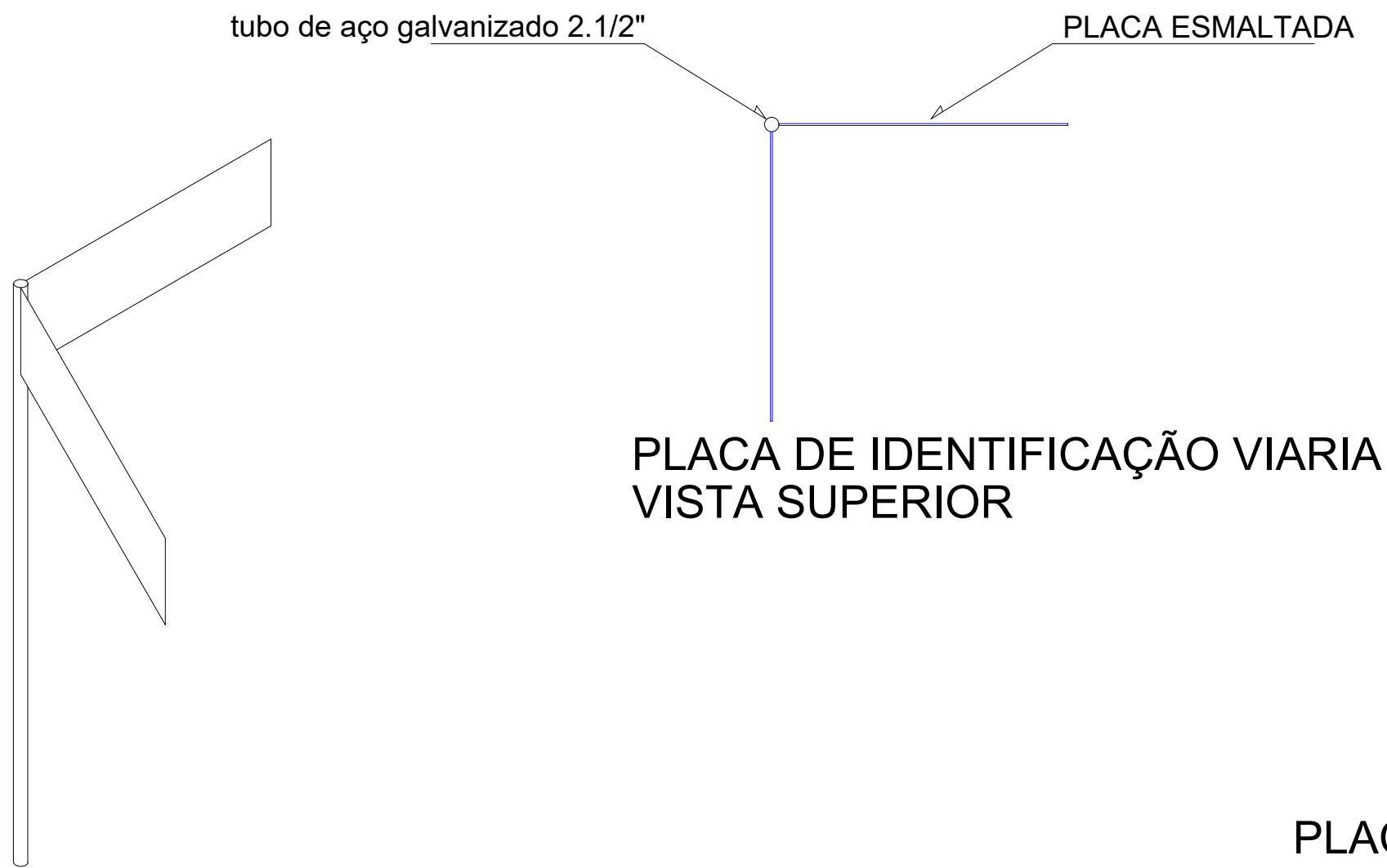

**PLACA DE IDENTIFICAÇÃO VIARIA  
PERSPECTIVA DA PLACA**

**PLACA DE IDENTIFICAÇÃO VIARIA  
VISTA FRONTAL**

Número do CEP deverá ser  
fornecido pela Prefeitura

<b>LEGENDA</b>		<b>ASSUNTO:</b> SINALIZAÇÃO VERTICAL - PLACA DE IDENTIFICAÇÃO DE RUAS			<b>ASSOCIAÇÃO MATO-GROSSENSE DOS MUNICÍPIOS</b> Coordenação de Projetos Adm. Neurilan Fraga	
		<b>LOCAL DO ARQUIVO:</b> SINALIZAÇÃO.DWG	<b>AUTOR DO PROJETO:</b>		<b>OBRA:</b>	PREFEITURA MUNICIPAL DE NOVA BRASILÂNDIA
		<b>DATA DE ENTREGA:</b> FEVEREIRO/2021			<b>PROPRIETÁRIO/ CNPJ:</b>	PREFEITURA MUNICIPAL DE NOVA BRASILÂNDIA
<b>ESCALA:</b> SEM ESCALA	<b>ART:</b> 000000-0	<b>REVISÃO:</b> 1º - FEVEREIRO/2021	<b>DESENHO:</b> EDUARDO C. SHIMBA JR.		<b>ENDEREÇO:</b>	MIRASSOL D'OESTE - DISTRITO SEDE