

1 Planta Baixa
1:250

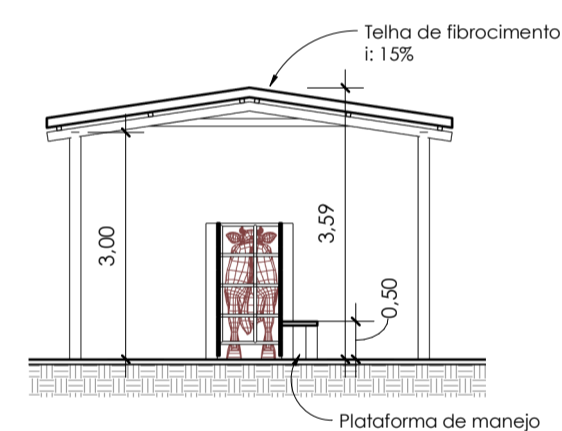

3 Corte AA - Cobertura Brete de Solta e Chegada
1:100

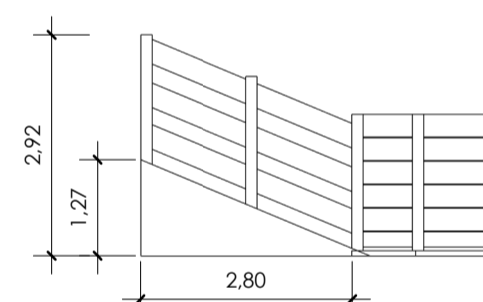

4 Corte BB - Brete de Carga
1:100

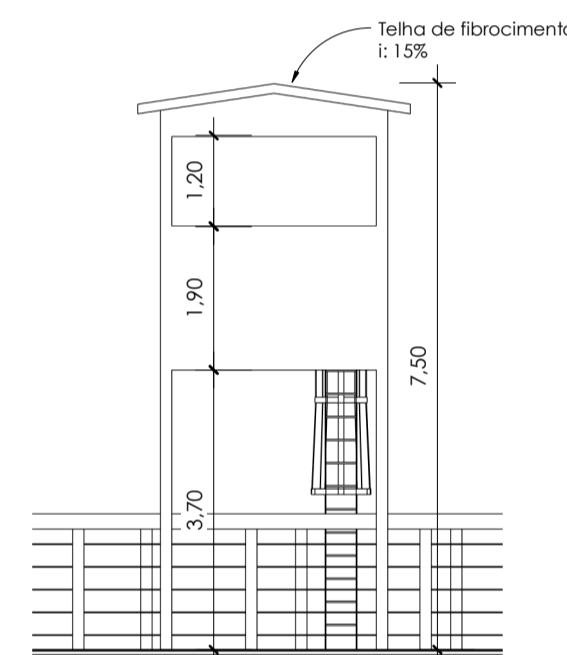

5 Corte CC - Cabine Locutor
1:100

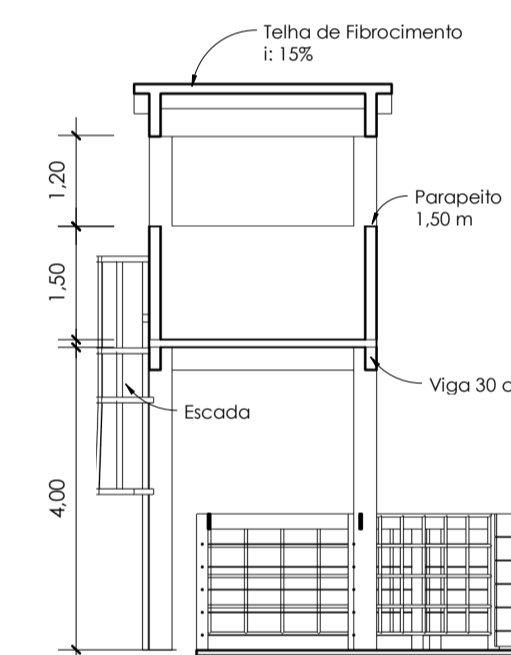

6 Corte DD - Cabine Locutor
1:100

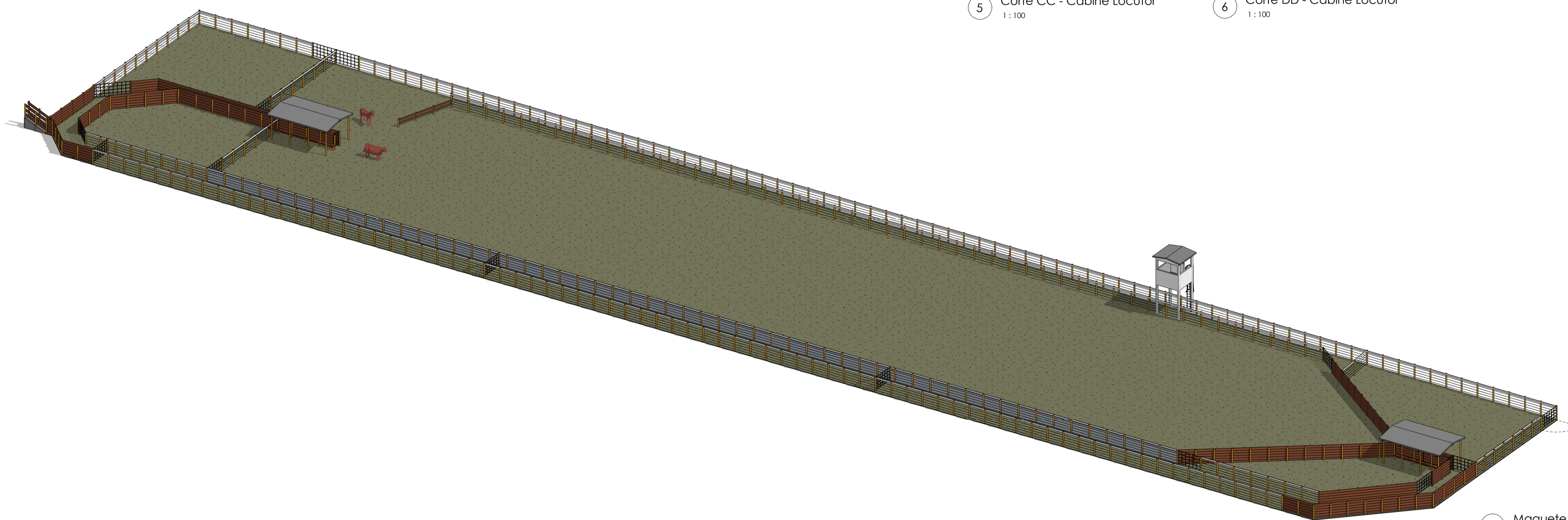

2 Maquete



TÍTULO: **Projeto Pista de Laço** FOLHA: **Arq.01**

PROJETO
Tipo: Arquitetônico
Assunto: Planta Baixa, Cortes e Maquete 3D
Logradouro: Parque de Exposição
Município: Nova Brasilândia - MT

ANOTAÇÕES E OBSERVAÇÕES
Área total: 5 hectares
Área à construir: 6.244,37 m²
 Prefeitura de Nova Brasilândia
 Proprietário
 Saulo Nakamura
 CREA: SP69469716
 DATA: mar/2024 ART:
 ESCALA: Como indicado

PREFEITURA LOCALIZAÇÃO